

21. června 2010

■ ■ ■ ■ TISKOVÁ ZPRÁVA

■ ■ ■ ■

■

Je výstavba nových developerských projektů dostatečně podpořena poptávkou nebo spíše sázkou do loterie?

Společnost Factum Invenio položila v rámci svého programu Factum Omnibus sadu otázek zaměřených na hypoteční a spotřební úvěry u obyvatel České republiky. Šetření proběhlo ve dnech 7. 5. - 12. 5. 2010 na reprezentativním vzorku 973 obyvatel ČR starších 15 let, získaném kvótním výběrem.

Do pěti let by chtělo smlouvu o hypotečním úvěru uzavřít celkem 5 % osob a někdy v budoucnosti uvažuje o hypotéce celkem 10 % osob. O hypoteční úvěr vůbec nemají zájem více než tři čtvrtiny obyvatel ČR (77 %).

Měla/a byste zájem o hypoteční úvěr?

(v %, N=973)

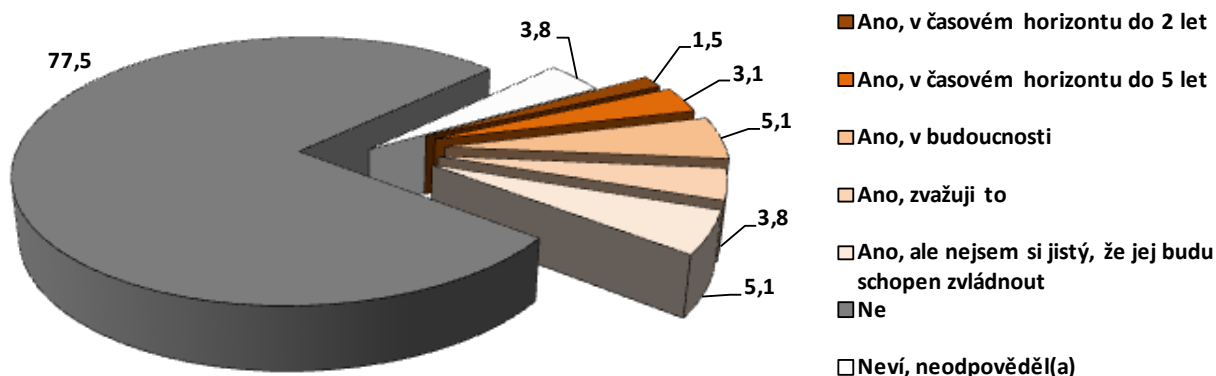

Častěji projevují zájem sjednat si hypoteční úvěr do budoucna lidé do 29 let. Přes 5 % z nich uvažuje o sjednání úvěru do pěti let, téměř 17 % uvádí, že o tento druh úvěru by měla zájem v budoucnu, cca 8 % využití zvažuje a 8 % lidí o úvěr zájem mít bude, ale nejsou si jisti, zda jej budou schopni splácet. O sjednání hypotečního úvěru do pěti let mají také častěji zájem lidé se středoškolským vzděláním (4,8 %) a ekonomicky aktivní (4,6 %).

Naopak zájem o sjednání úvěru do budoucna klesá u lidí nad 30 let. Jedná se především o lidi ekonomicky neaktivní a se souhrnným příjmem v domácnosti do 20.000 Kč.

Zájem o hypotéku je jednoznačně podmíněn typem bydlení. Je pochopitelné, že především lidé s nájemní smlouvou uvažují o hypotéce častěji než ostatní, kteří bydlí „ve svém“. Hypotéce jsou více nakloněni lidé, kteří bydlí v obecních bytech. Na rozdíl od lidí, kteří žijí v bytech s neregulovaným nájmem, uvažují častěji v konkrétních časových horizontech a méně mlhavých termínech.

Zájem o hypoteční úvěr podle typu bydlení

(v %, N=973)

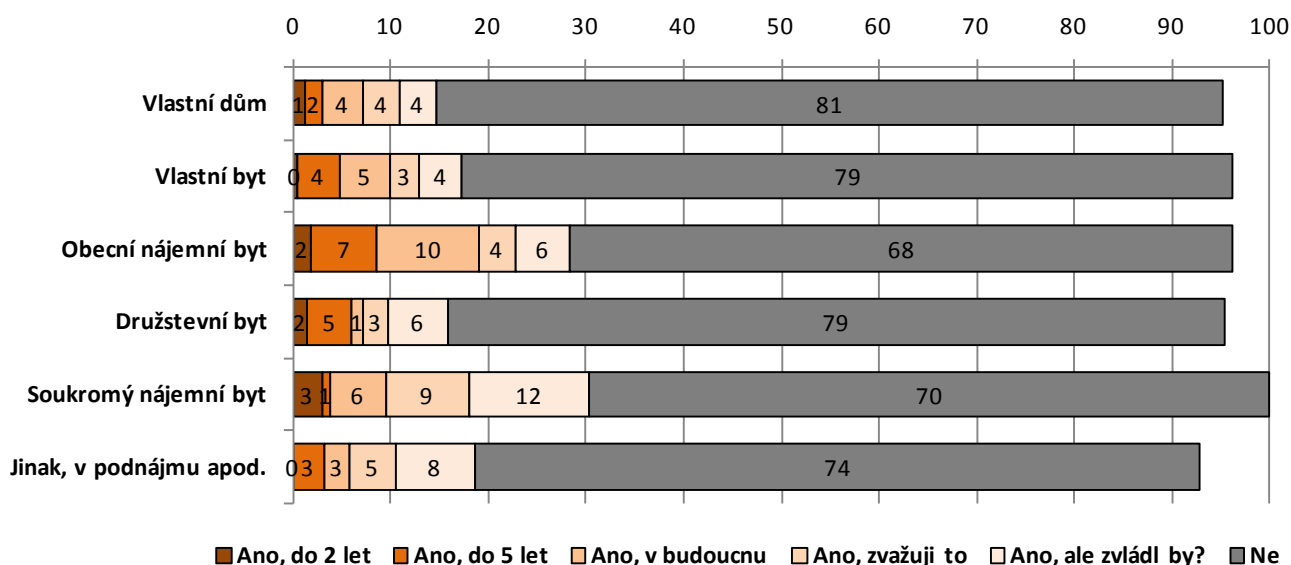

Pozn. Dopočet do 100 % tvoří odpovědi „Neví, neodpověděl (a)“.

Další informace o vývoji hypotečních a spotřebních úvěrů ve vztahu k bydlení jsou obsaženy v podrobné, volně prodejné studii „Hypoteční a spotřebitelské úvěry ve vztahu k bydlení – 2010“.

-konec-

Informace o Factum Invenio:

Společnost Factum poskytuje své služby od roku 1991, kdy byla založena jako jedna z prvních soukromých agentur výzkumu trhu v bývalém Československu. Je známa díky dokonalé znalosti české společnosti a českého trhu. Mezinárodní zkušenosti získala zejména díky mnohaleté participaci na činnosti předního světového řetězce TNS, v němž působila jako Sofres-Factum a později TNS Factum. S téměř 40 kvalifikovanými zaměstnanci a tisícovkou vyškolených tazatelů se řadí mezi top 10 výzkumných agentur v České republice. Vedle klasického marketingového výzkumu nabízí Factum Invenio také konzultace a návrhy komplexních marketingových řešení.

Factum Invenio je členem mezinárodní asociace marketingového výzkumu (ESOMAR), členem mezinárodní asociace spolupracujících výzkumných agentur Global, členem České marketingové společnosti, Britské obchodní komory a Francouzsko-české obchodní komory. Pro zabezpečení maximální kvality služeb dodržuje při dotazování a zpracování údajů metodická pravidla a etické principy těchto organizací. V roce 2005 založila mezinárodní síť výzkumných agentur Factum Group, která působí ve střední Evropě (www.factum-group.com) a v roce 2009 vytvořila spolu s ppm europe skupinu ppm factum. Další informace naleznete na www.ppmfactum.cz.

Informace o ppm factum:

Skupina ppm factum vznikla propojením několika společností v čele s ppm europe. Tato společnost (a její právní předchůdci) poskytuje své služby od roku 1999. Odborné veřejnosti je známa díky velmi dobré orientaci na českém a slovenském maloobchodním trhu. V posledních letech úspěšně rozšiřuje své služby v celém regionu střední a východní Evropy včetně Ruska. Působí v ní téměř 30 kvalifikovaných odborníků a více než 1.500 externích spolupracovníků – auditorů, merchandiserů a prodejních konzultantů. V České republice je největší agenturou poskytující marketingové služby. Nabízí komplexní marketingová řešení i jejich realizaci: audit maloobchodního trhu, měření efektivity obchodních týmů, merchandisingový servis, prezentace, ochutnávky a outsourcing obchodních činností.

ppm factum je členem evropského sdružení field marketingu EFMP a držitelem certifikace ISO 9001. Pro zabezpečení maximální kvality služeb dodržuje metodická pravidla a etické principy EFMP i podmínky ISO. Další informace naleznete na www.ppmfactum.cz.

Pro další informace prosím kontaktujte:

Andrea Staňková

Tel.: +420 233 111 010

Fax: +420 233 111 092

e-mail: stankova@ppmfactum.cz